



Novedad

Tecnología fiable y vanguardista

Baterías Start-Stop y baterías de arranque



El futuro de la movilidad en un solo proveedor

Somos su socio para soluciones globales de postventa y servicios

Nuestra ambición como grupo tecnológico global, y uno de los principales proveedores de la automoción y fabricantes de neumáticos, es tener siempre la mejor solución para las necesidades de nuestros clientes. Con una amplia gama de productos, la tecnología adecuada, la máxima calidad garantizada por un fabricante de equipos originales, y servicios que proporcionan un valor añadido real.

Haga uso de este amplio conjunto de habilidades y benefíciense de ventajas únicas para usted y para sus clientes, como, por ejemplo, con las nuevas baterías de Continental start-stop y de arranque.

La gama de servicios y productos de Continental Aftermarket.

- › **Gama de baterías:** Baterías Start-Stop con las modernas tecnologías EFB y AGM, así como las baterías de arranque con la acreditada tecnología plomo-ácido
- › **Sistemas de freno:** componentes de freno de gama alta con calidad de equipo original: piezas de desgaste e hidráulica, líquido de frenos y componentes electrónicos.
- › **Piezas de recambio y para la reparación:** soluciones hechas a medida con calidad de equipo original - sistemas de control de la presión de los neumáticos (TPMS), así como sistemas de limpieza de parabrisas y de faros, sensores, sistemas de combustible, actuadores y motores, sistemas de soplado y de ventilación.
- › **Neumáticos:** control perfecto con neumáticos de verano, invierno y multiestación para turismos, SUV y furgonetas: el neumático adecuado para cualquier aplicación.
- › **Soluciones de movilidad:** soluciones innovadoras en relación con vehículos conectados en red, por ejemplo, en el ámbito del diagnóstico remoto con la Remote Vehicle Data Platform (RVD), que posibilita el acceso estandarizado a los datos de vehículos de diferentes marcas y modelos.
- › **Equipamiento para talleres:** herramientas para el mantenimiento y reparación del sistema de frenos, soluciones sofisticadas con herramientas de diagnóstico y de servicio, así como el control eficiente de emisiones.
- › **Servicios:** Servicio global para talleres: conceptos para talleres como Centros de frenos ATE, formación a través del Continental Training Center, soporte mediante la línea de asistencia técnica y soporte de marketing.
- › **Serie limitadas:** soluciones especiales para diferentes exigencias, desde unidades ABS hasta los instrumentos.



Más energía: con nuestra completa gama de baterías

Tanto si se trata de baterías de arranque con tecnología avanzada EFB o AGM, o baterías de arranque con tecnología plomo-ácido, podemos ofrecerle una gama completa de baterías en un solo proveedor, bajo la marca Continental.



Alto rendimiento



Alta capacidad de carga



Temperaturas extremas



**Todo lo que necesita:
Elija Continental para una gama completa**

La tecnología adecuada para cada vehículo. La amplia gama de productos incluye nueve baterías para la futura tecnología de start-stop, que comprende seis con EFB y tres con tecnología AGM, más diez baterías de arranque con tecnología plomo-ácido para vehículos sin sistema start-stop.

Este total de 19 baterías diferentes cubre el 75% de los vehículos europeos actuales. Cada batería es de calidad original y está fabricada en Europa



Puede confiar: Una garantía de 2 años

Con nuestra gama de baterías, no solo se beneficiará de una variedad de productos más amplia en comparación con otros proveedores, sino también de una garantía de dos años. Confiamos en la calidad de nuestros productos: gracias a las últimas tecnologías, nuestras baterías proporcionan una potencia inigualable, con una estabilidad de ciclo hasta tres veces superior.

También podemos transmitir esa energía a su empresa, con una garantía completa de dos años.

Calidad VDO probada - ahora bajo la marca Continental

Para ofrecerle una gama completa de baterías a través de un solo proveedor, tomamos la decisión de combinar nuestras nueve baterías de start-stop de la marca VDO con diez baterías de arranque bajo la Marca Continental. De esta forma, se beneficiará de una selección altamente persuasiva de baterías de Continental que responden a cada necesidad.

**2 años
de garantía**

Capacidad y duración inigualables

Baterías star-stop

Perfecto para vehículos con sistema start-stop: nuestras baterías start-stop son productos de gran calidad que se distinguen por la última tecnología de alta potencia. EFB o AGM: son tecnologías que siempre ofrecen la mejor calidad.

Con su batería **Enhanced Flooded Battery (EFB)** sin mantenimiento, con separador de fibra de vidrio, Continental ofrece una tecnología diseñada específicamente para vehículos con sistema start-stop, lo que permite una carga y descarga de baja resistencia y alta velocidad.

La batería **Absorbent Glass Mat Battery (AGM)**, sin mantenimiento y de larga duración, con alfombrilla de fibra de vidrio absorbente, es la mejor solución para todos los vehículos start-stop, incluidos los modelos lujo, y ofrece una estabilidad de ciclo hasta tres veces superior a la de las baterías convencionales.

Gracias a la alta capacidad de carga, las baterías AGM pueden absorber grandes sobretensiones de las operaciones de frenado, lo que hace posible la recuperación de energía

Los mejores valores

Mejor que nuestros competidores: Comparativa de las baterías Continental start-stop

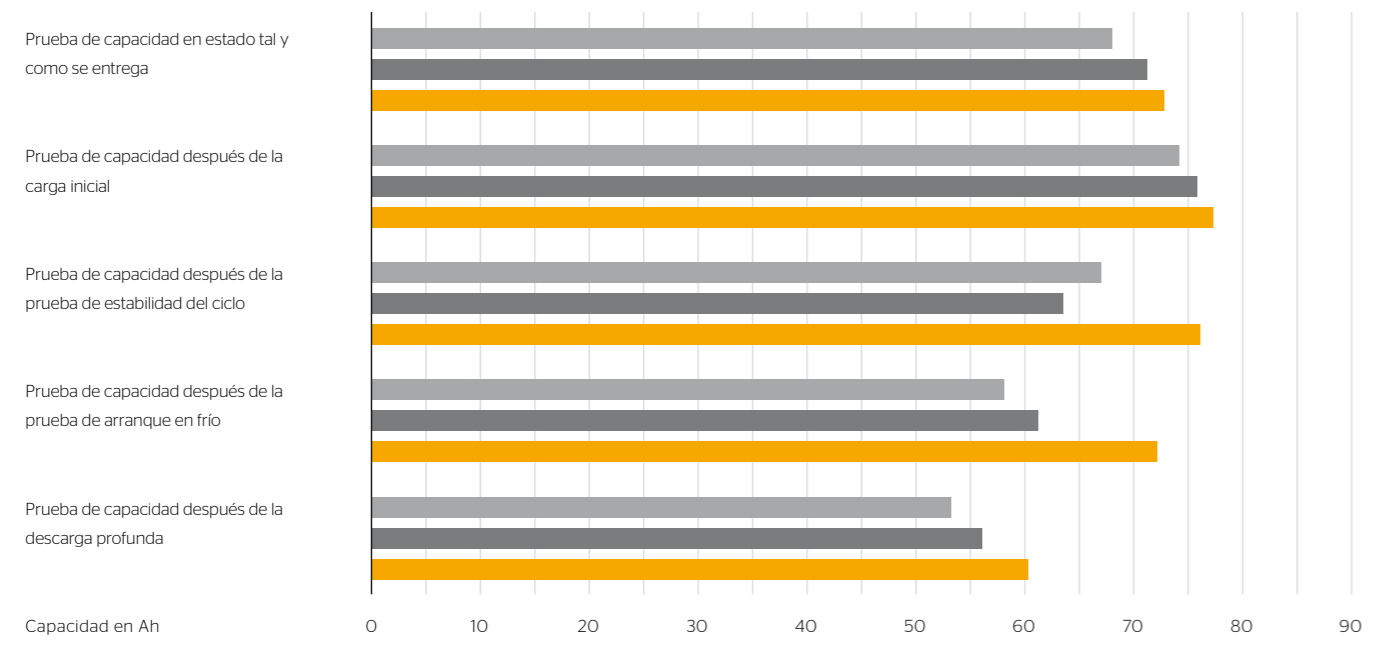

Al medir la **capacidad de estabilidad de ciclo**, prueba de **arranque en frío** y **descarga profunda**, las baterías Continental AGM L4 alcanzan los mejores valores.

■ Baterías de la competencia
■ Batería Continental AGM L4

FUENTE: VDE Prüf- und Zertifizierungsinstitut, test report 651800-3380-0000/197161, EC21/swz-scy, 2014

Tecnología EFB: Diseño batería

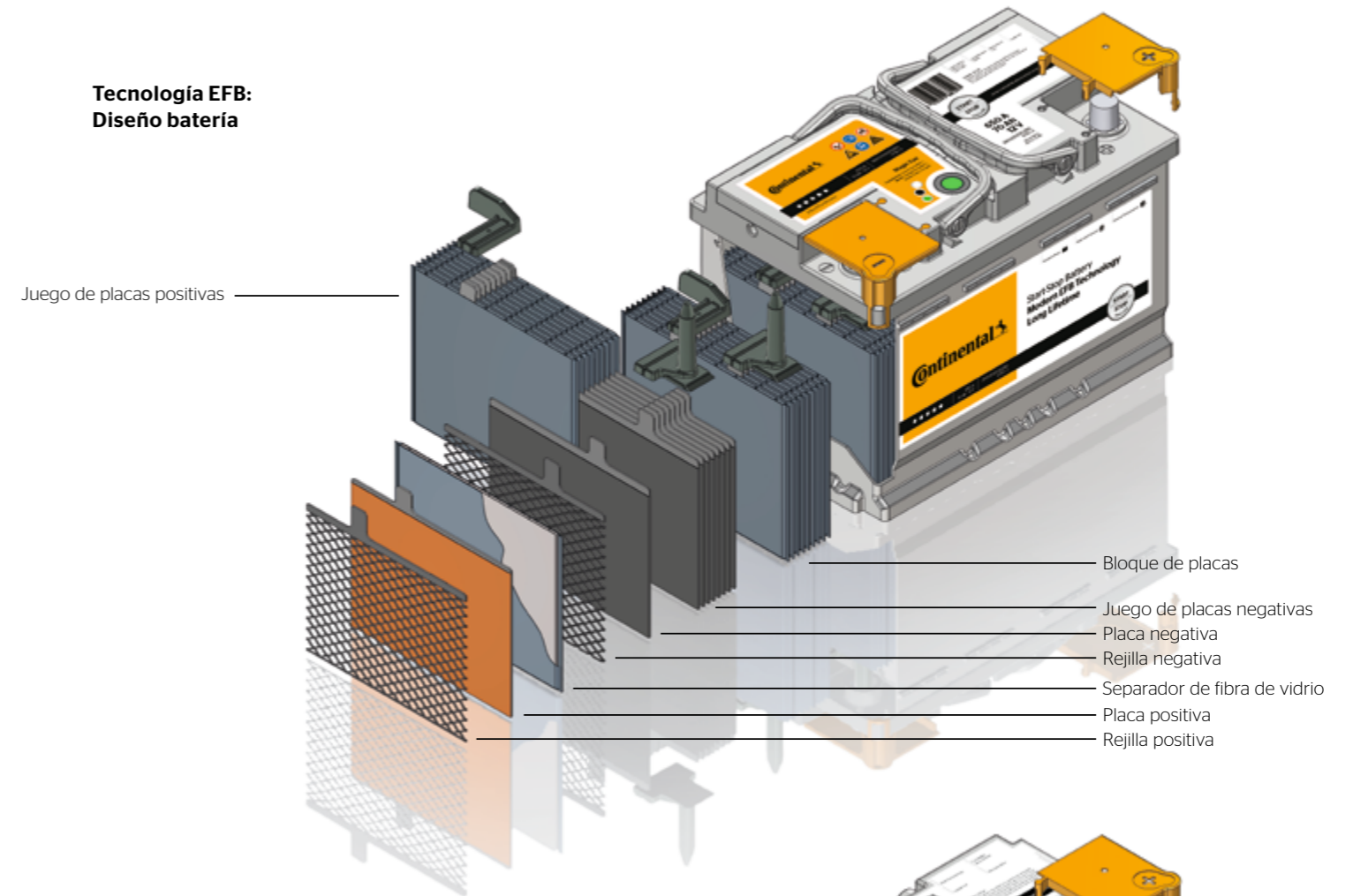

Tecnología AGM: Diseño batería

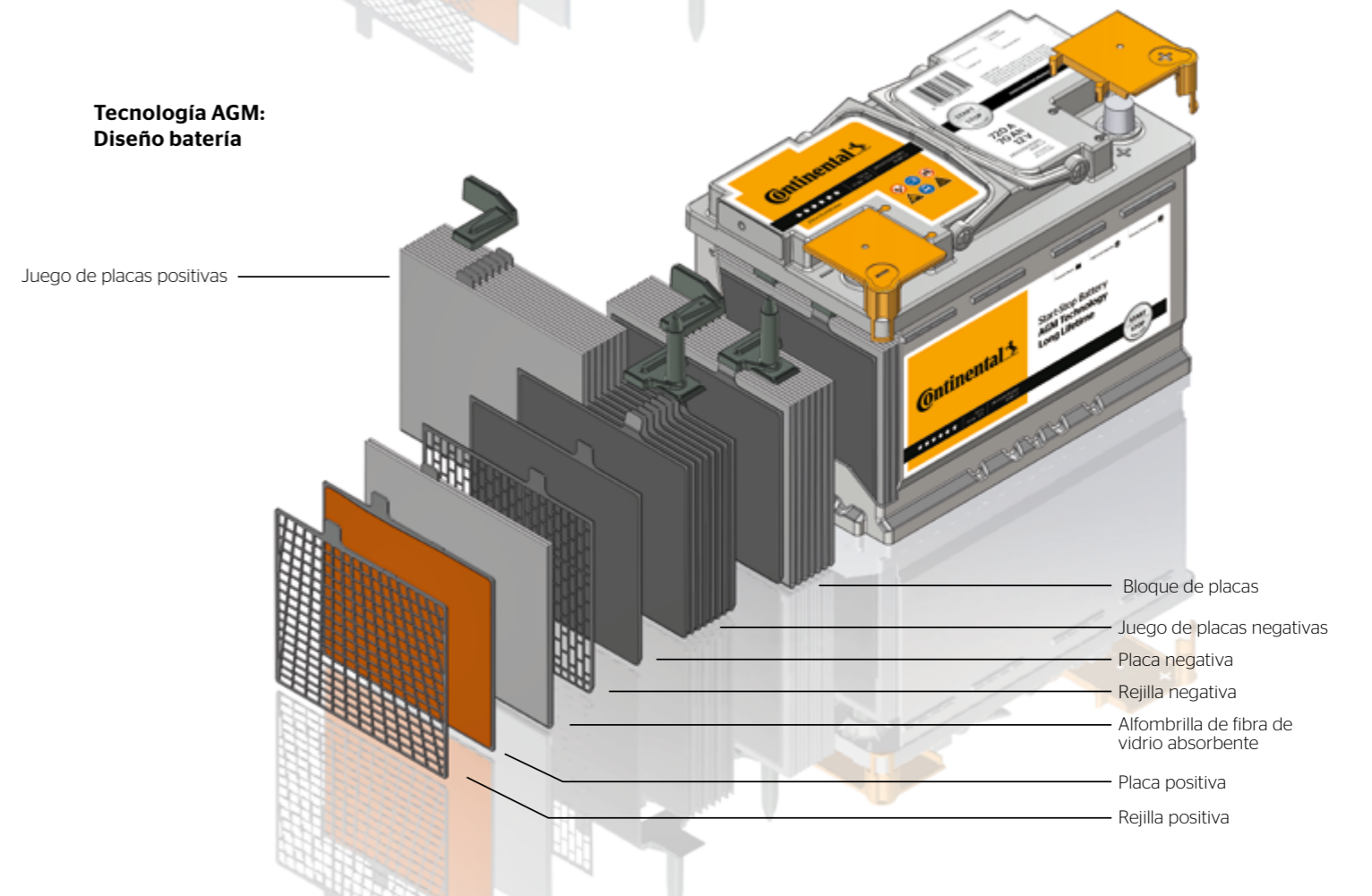



Ventajas de las baterías EFB

- › Perfecto para vehículos con sistema start-stop de gama básica
- › Para condiciones climáticas exigentes: 115 % de rendimiento de arranque en frío (CCA)*
- › Larga vida útil de al menos el doble de ciclos*
- › Adecuadas para utilizarse en situaciones de descarga profunda repetitiva
- › 20 % menor consumo de energía y emisiones de efecto invernadero*
- › Indicador luminoso de carga (Magic Eye)
- › Seguridad en casos extremos: 100 % a prueba de fugas
- › Sin mantenimiento - ahorra trabajo y gastos

Ventajas de las baterías AGM

- › Perfecto para vehículos con sistema start-stop y recuperación de energía de frenado
- › Para condiciones climáticas exigentes: 135 % de rendimiento de arranque en frío (CCA)*
- › Larga vida útil de al menos el triple de ciclos*
- › Capacidad de descarga profunda muy alta
- › Un 20 % menos de consumo de energía y emisiones de efecto invernadero*
- › Seguridad en casos extremos: 100 % a prueba de fugas
- › Sin mantenimiento - ahorra trabajo y gastos

Información Técnica

Referencia	Tipo	Caja	Dimensiones LxWxH [mm]	Peso[kg]	Voltaje [V]	Capacidad [Ah]	Corriente de prueba en frío [A]
2800012009280	EFB	L2	242 x 175 x 190	17.0	12	60	560
2800012013280	EFB	LB3	278 x 175 x 175	17.9	12	65	650
2800012010280	EFB	L3	278 x 175 x 190	20.0	12	70	650
2800012014280	EFB	LB4	315 x 175 x 175	20.0	12	75	730
2800012011280	EFB	L4	315 x 175 x 190	22.4	12	80	730
2800012012280	EFB	L5	353 x 175 x 190	25.1	12	95	800
2800012015280	AGM	L3	278 x 175 x 190	20.3	12	70	720
2800012016280	AGM	L4	315 x 175 x 190	23.0	12	80	800
2800012017280	AGM	L5	353 x 175 x 190	25.8	12	92	850

* Comparado con baterías convencionales

Fiables y resistentes

Baterías de arranque

Novedad en catálogo

Las **baterías de arranque** Continental con tecnología plomo-ácido son ideales para vehículos de gasolina y diésel (HDI, TDI) sin sistema start-stop. Gracias a su alta capacidad, aseguran en todo momento un suministro de voltaje suficiente a los sistemas eléctricos y electrónicos del vehículo. También cuentan con un mantenimiento bajo, alta capacidad de carga y larga vida útil, y diseñadas para condiciones climáticas exigentes a temperaturas extremas.

Ventajas de las baterías de arranque

- › Ideales para vehículos de gasolina y diésel (HDI, TDI) sin sistema start-stop
- › Seguridad en casos extremos: 100 % a prueba de fugas
- › Indicador luminoso de carga (Magic Eye)
- › Sin mantenimiento - ahorra trabajo y gastos

Tecnología plomo-ácido: Diseño de batería

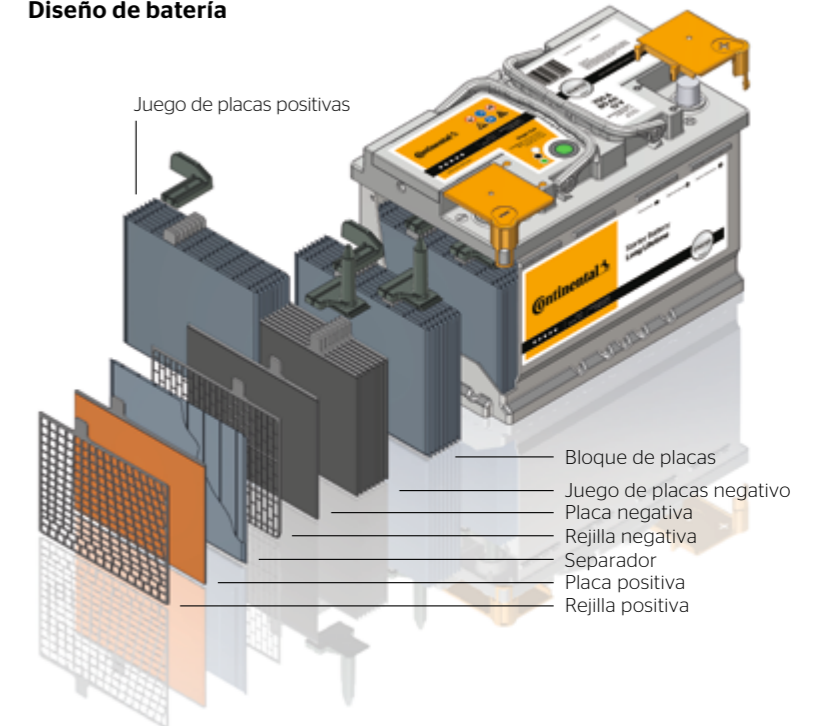

Technical information

Referencia	Tipo	Caja	Dimensiones LxWxH [mm]	Peso [kg]	Voltaje [V]	Capacidad [Ah]	Corriente de prueba en frío [A]
2800012028280	Starter	LB1	207 x 175 x 175	11.8	12	50	500
2800012029280	Starter	L1	207 x 175 x 190	13.0	12	55	540
2800012030280	Starter	LB2	242 x 175 x 175	14.3	12	60	580
2800012031280	Starter	L2	242 x 175 x 190	15.5	12	65	640
2800012032280	Starter	LB3	278 x 175 x 175	16.4	12	70	680
2800012033280	Starter	L3	278 x 175 x 190	18.1	12	80	750
2800012034280	Starter	LB4	315 x 175 x 175	18.8	12	85	760
2800012035280	Starter	LB5	353 x 175 x 175	21.0	12	90	850
2800012036280	Starter	L5	353 x 175 x 190	23.2	12	100	900
2800012037280	Starter	L6	395 x 175 x 190	25.6	12	110	950





Ganas en energía: Nuestro servicio

Los sistemas start-stop con administración de batería integrada requieren una gran experiencia cuando se cambia la batería. Siempre estará bien preparado respaldado por nuestros amplios servicios y opciones de formación.

Formación, cursos y productos disponibles

El cambio de la batería en coches sofisticados equipados con sistemas avanzados start-stop y recuperación de frenada se está convirtiendo cada vez más en una rutina en los talleres. Por lo tanto, es bueno tener el conocimiento especializado necesario, que lo puede obtener **a través de nuestro Centro de Formación, con cursos específicos para baterías.**

Además, disponemos de equipos especializados como **VDO Autodiagnos Check** que facilita su trabajo. Este práctico comprobador de servicio proporciona un acceso rápido a los sistemas del vehículo, independientemente del fabricante.

Confíe en nuestro concepto general, en la alta calidad de nuestros productos y ofrezca a sus clientes un servicio de primera clase.



Encuentre la batería correcta rápidamente

¿está buscando un producto determinado? Utilice la función de búsqueda en nuestro sitio web **www.continental-aftermarket.com** o en nuestro de catálogo en línea TecDoc.

En **www.continental-aftermarket.com/es-es/productos/baterías/**, también puede obtener rápidamente, sin complicaciones, toda la información que necesite.

Siempre al día - con el mejor servicio



Centro de Formación



Información de producto



Soporte de ventas



Concepto de taller



Busca la calidad Continental, con nuestra completa gama de baterías:
www.continental-aftermarket.com/es-es/productos/baterías/



Continental Aftermarket & Services GmbH

Sodener Straße 9

65824 Schwalbach

Germany

T. +49 69 7603-0

info@continental-aftermarket.com

www.continental-aftermarket.com

Continental Reifen Deutschland GmbH

Büttnerstraße 25

30165 Hannover

Germany

T. +49 511 938-01

mail_service@conti.de

www.continental-reifen.de

Nota legal

La información contenida en este folleto únicamente incluye descripciones técnicas generales o características de rendimiento cuyo cumplimiento puede ser dependiente de otros factores adicionales en cada caso concreto.

En particular, no representan ninguna garantía de calidad o de vida útil. Las características de rendimiento deseadas sólo serán vinculantes en el supuesto de que hayan sido expresamente acordadas en el momento de concluir el contrato. El derecho a modificaciones técnicas y de posibilidad de suministro continúa reservado.